

МІНІСТЕРСТВО ОСВІТИ І НАУКИ УКРАЇНИ
УМАНСЬКИЙ ДЕРЖАВНИЙ ПЕДАГОГІЧНИЙ УНІВЕРСИТЕТ
ІМЕНІ ПАВЛА ТИЧИНИ

ОСВІТНЬО-ПРОФЕСІЙНА ПРОГРАМА

Середня освіта (Історія). Географія

другого рівня вищої освіти (магістр)

за спеціальністю 014.03 Середня освіта (Історія)
спеціалізація: Географія
галузі знань 01 Освіта/Педагогіка

Кваліфікація: вчитель історії, вчитель географії (професійна),
магістр освіти (академічна)

ЗАТВЕРДЖЕНО
НА ЗАСІДАННІ ВЧЕНОЇ РАДИ УНІВЕРСИТЕТУ
Голова вченої ради

проф. Безлюдний О. І. /  /

(протокол № 1 від «29» серпня 2017 р.)

Освітня програма Вводиться в дію з 01.09 2017 р.

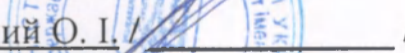
Ректор проф. Безлюдний О. І. /  /

(наказ № 762 від «31» серпня 2017 р.)

Умань – 2017

ПЕРЕДМОВА

Розроблено робочою групою (спеціальністю 014.03 Середня освіта (Історія), спеціалізація: Географія) у складі:

Священко З. В.

Браславська О.В.

Скрипник О. М.

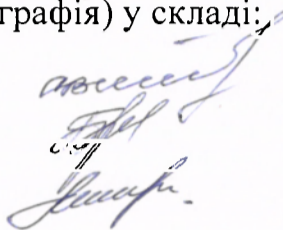

1. Профіль освітньої програми зі спеціальності 014.03 Середня освіта (Історія), спеціалізація: Географія

1 - Загальна інформація	
Повна назва вищого навчального закладу та структурного підрозділу	Уманський державний педагогічний університет імені Павла Тичини, кафедра всесвітньої історії та методик навчання, кафедра історії України.
Ступінь вищої освіти та назва кваліфікації мовою оригіналу	Магістр освіти Професійна кваліфікація: вчитель історії, вчитель географії
Офіційна назва освітньої програми	Освітньо-професійна програма другого рівня вищої освіти (магістр) за спеціальністю Середня освіта (Історія). Географія.
Тип диплому та обсяг освітньої програми	Диплом магістра, одиничний, 90 кредитів ЄКТС, 1 рік 4 місяці
Наявність акредитації	Акредитаційна комісія МОН України (наказ МОН України від 21.06.2016 р. № 79-А) Сертифікат про акредитацію Серія НД №2489155
Цикл/рівень	FQ – ENEA – другий цикл, QF-LLL – 8 рівень, НРК – 8 рівень.
Передумови	Наявність ступеня бакалавра
Мова(и) викладання	Українська
Термін дії освітньої програми	До 31.12.2018 р.
Інтернет – адреса постійного розміщення опису освітньої програми	http://history.udpu.org.ua/ tretye-menyu-2/osvitni-prohramy
2 - Мета освітньої програми	
Підготовка вчителя історії та вчителя географії, історика з глибокими фундаментальними знаннями, навичками міждисциплінарного історичного дослідження, конкурентоспроможного фахівця, здатного будувати свою діяльність на основі проектування, креативного та творчого підходу, та забезпечувати зв'язок між історичною наукою і суспільною свідомістю у науковій та педагогічній діяльності.	
3 Характеристика освітньої програми	
Предметна область(галузь знань, спеціальність, спеціалізація (за наявності))	Обов'язкові дисципліни I. Цикл загальної підготовки – 28 кредитів. 1.1. Гуманітарна підготовка – 7 кредити. 1.2. Фундаментальна підготовка – 21 кредитів. II. Цикл професійної підготовки – 21 кредити. 2.1. Психолого-педагогічна підготовка – 9 кредитів. 2.2. Науково-предметна підготовка – 12 кредити. Дисципліни вільного вибору студента – 46 кредитів Блок №1 – 23 кредитів Блок № 2 – 23 кредитів Практична підготовка – 9 кредити Атестація – 9 кредитів
Орієнтація освітньої програми	Освітньо-професійна (магістр). Програма ґрунтується на загальновідомих наукових результатах із врахуванням сьогоdnішнього стану історичної науки, орієнтує на актуальну спеціалізацію (географія), в рамках якої можлива подальша професійна та наукова кар'єра. Орієнтована на глибоку спеціальну підготовку, науковців, учителів історії, працівників державних установ та громадських організацій, ініціативних фахівців, здатних генерувати нові ідеї та знання на базі сучасних досягнень науки, готових до

	безперервного і актуального навчання.
Основний фокус освітньої програми та спеціалізації	Загальна освіта в галузі теорії і методики історії та географії. Акцент на проектуванні і здійсненні освітнього процесу з урахуванням сучасної соціокультурної ситуації і рівня розвитку особистості.
Особливості програми	Програма базується на сучасних наукових знаннях про цінності історичної та географічної освіти, проблеми історичного навчання учнів загальноосвітніх навчальних закладів, традиційні та інноваційні підходи до їх вирішення. Розвиває перспективи як європейської, так і світової історії, глибокі знання і критичний підхід до національної та світової історіографії, знання географічних дисциплін.
4 – Придатність випускників до працевлаштування та подальшого навчання	
Придатність до працевлаштування	Посади вчителя історії у загальноосвітніх навчальних закладах, вчителя географії, організатора освіти, працівника громадсько-суспільних та культурних установ, органів державної влади та місцевого самоврядування. <i>Посади ДК 003. 2015.</i> 3439 Асистент географа 1229.6 Завідувач музею 2443.2 Історик 2320 Викладач професійного навчально-виховного закладу 2331 Вчитель загальноосвітнього навчального закладу 351.1 - Науковий співробітник-консультант (методи навчання) 2443.2 Консультант з питань історії 2443.2 Консультант із суспільно-політичних питань (в партіях та інших громадських організаціях) 2442.1 Молодший науковий співробітник (археографія, археологія, географія, кримінологія, палеографія, соціологія)
Подальше навчання.	Можливість навчатися за програмою третього циклу за галуззю знань, що узгоджується з отриманим дипломом магістра, можливість викладання, доступ до спеціалізованих досліджень з історії та географії.
5 – Викладання та оцінювання	
Викладання та навчання	Загальний стиль навчання – студенто-орієнтований, активний, отримання фахових та спеціалізованих компетенцій забезпечено комплексним поєднанням обов'язкових дисциплін та предметів спеціалізації, науково-дослідної практики та атестації, які дозволяють моделювати предметний і соціальний зміст майбутньої професійної діяльності студентів. Для реалізації програми студент має пройти науково-дослідну практику, написати та успішно захистити магістерську роботу обсягом 75-90 сторінок, на написання та захист якої виділяється значна частина часу.
Оцінювання	Усні та письмові екзамени, заліки, виступи на семінарах, презентації, проектна робота, захисти практик та кваліфікаційних робіт. Атестація здійснюється у формі: захисту кваліфікаційної роботи магістра з історії та випускного екзамену зі спеціалізації: географія з методикою навчання.
6. Програмні компетентності	
<i>Інтегральна компетентність</i>	Здатність розв'язувати складні спеціалізовані задачі та практичні проблеми у сфері історії та географії в процесі професійної діяльності та в процесі навчання, що передбачає застосування теорій та методів історичної і географічної наук та характеризується комплексністю та невизначеністю умов.
<i>Загальні</i>	1. Загальнокультурна та гуманітарна – здатність засвоювати та використовувати комплекс знань із світової та національної культури; залучатися до культури через процес духовного спілкування та відчуттів; засвоювати культуру у співтворчості; виробляти моделі поведінки орієнтовані на загальнолюдські цінності.

	<p>2. Мовна і комунікативна – володіння рідною та іноземною мовами, сучасними засобами зв'язку та основами комп'ютерної грамотності для ефективного забезпечення інформаційної підтримки проведення наукового дослідження, уможливлення міждисциплінарних та професійних комунікацій.</p> <p>3. Міжособистісна компетентність – здатність до спілкування, роботи в команді, самокритики, самодисципліни, використання різних кодів і засобів спілкування.</p> <p>4. Дослідницька компетентність – здатність використовувати науковий інструментарій (визначити дослідницьке завдання, відібрати інформацію, обґрунтувати методологію) для проведення теоретичних та експериментальних досліджень у навчальній і професійній діяльності.</p> <p>5. Компетентність у соціальних відносинах – здатність особистості гнучко орієнтуватися в постійно мінливих соціальних умовах та ефективно взаємодіяти з соціальним середовищем.</p> <p>6. Управлінська компетентність – здатність до управління у відповідності зі стандартами якості, заснованих на потребах і інтересах цільових груп.</p> <p>7. Компетентність у командній роботі – здатність до співпраці та інтеграції в прагненні до мети спільно з іншими людьми, відомствами, організаціями, активної участі у командній роботі, безвідносно до фонових знань та бачень визначених завдань.</p> <p>8. Компетентність у сфері інновацій та вдосконалення – здатність до практичного застосування нових ідей, пропозицій, освітніх практик з метою цілеспрямованого вдосконалення, безперервного і самоорганізованого навчання.</p>
Фахові	<p>1. Предметно-історична компетентність – виявлення знань та розуміння наукових основ певної тематичної області, методології дослідження історичного процесу у національному, європейському та світовому контекстах.</p> <p>2. Продуктивна компетентність – вміння працювати, отримувати результат, ухвалювати рішення та відповідати за них.</p> <p>3. Методологічна – знання законів наукового, соціального і професійного мислення, володіння комплексним, інтеграційним, історичним, динамічним, ситуаційним, системним підходами до наукового аналізу, здатність практично послуговуватись методами історичного дослідження</p> <p>4. Особистісна компетентність – прагнення саморозвитку та самовдосконалення у науково-педагогічній діяльності, обізнаність у власних силах, здатність до рефлексії та самоаналізу, конкурентоспроможність.</p> <p>5. Проективна компетентність – здатність до перетворювальної навчальної та дослідницької діяльності на основі прогнозування, планування, конструювання і моделювання явищ, процесів, систем. уміння розробляти проекти та управляти якістю виконуваної роботи.</p> <p>6. Історіографічно-джерелознавча компетентність – розуміння розміщення, принципів відбору, застосування історіографічного доробку та архівних документів для реконструкції політичної та культурної історії в українському і світовому контекстах, для комплексного дослідження історичних, суспільно-політичних, державотворчих, соціокультурних аспектів становлення та життєдіяльності народів світу.</p> <p>7. Міждисциплінарна – спроможність використовувати міждисциплінарні підходи для проведення порівняльних досліджень і узагальнень щодо природи етнонаціональних і державотворчих процесів, наявності спільного та відмінного у світовій історії.</p> <p>8. Інформаційна – вміння отримувати знання з різних комунікативних</p>

	<p>потоків, працювати з джерелами історичної інформації, використовувати високі стандарти текстового аналізу</p> <p>9. Аксіологічна – вміння формулювати оцінки і версії історичних подій відповідно до загальнолюдських цінностей певного часу та певної групи людей.</p> <p>10. Логічна – вміння визначати та застосовувати теоретичні поняття, положення, концепції для аналізу й пояснень історичних фактів, явищ, процесів, використовувати комплекс наукових дефініцій для вирішення науково-практичних завдань.</p> <p>11. Компетентність історичної пам'яті – здатність до світоглядного самовизначення, усвідомленого ставлення до історичної пам'яті як частини культурного капіталу, формування на її основі соціально-моральної позиції особистості.</p> <p>12. Географічна – знання сучасних теоретико-методологічних основ географії, змісту фундаментальних і спеціальних географічних дисциплін, фундаментальних ідей географічної науки, концепцій, законів і закономірностей розвитку науково-географічних явищ.</p> <p>13. Картознавчо-географічна – володіння знаннями географічних карт та навченість репродукувати картографічну грамотність (складати описи географічних об'єктів і явищ за картою, систематизувати знання про різноманітні способи зображення, накопичення і узагальнення інформації за картами).</p> <p>14. Дослідницька – знання методологічних основ і методів наукового дослідження, здатність використовувати науковий інструментарій для теоретичних та експериментальних досліджень у навчальній, практичній і професійній діяльності.</p> <p>15. Аналітична – розуміння наукових відомостей про географічні особливості навколишнього світу, місця географії в системі наукових знань і її значення; пізнання основ історії географії і основних напрямів сучасного розвитку географічної науки.</p> <p>16. Комунікативна – уміння організувати комунікацію учнів і вихованців, готовність спілкуватися із співшотами на місцевому, регіональному, національному, європейському та глобальному рівнях – для розвитку відповідних професійних знань і вмінь, осмислення практик та контекстів.</p> <p>17. Науково-методична компетентність – знання теорій, категорій і понять про сутність, принципи, зміст, форми і методи навчання історії та географії, досвіду викладання історії та географії і педагогічної практики.</p> <p>18. Практична – уміння самостійно вирішувати конкретні географічні проблеми і використовувати географічну інформацію та географічні знання, уміння і навички у практичній діяльності й у повсякденному житті.</p>
7 – Програмні результати навчання	
	<ol style="list-style-type: none"> 1. Студент виявляє знання теорій історичного процесу, етапів і методів історичного дослідження, соціальних функцій історичної свідомості, місця і ролі історичних знань у сучасному суспільстві. 2. Розуміння змісту основних напрямів і шкіл сучасної історичної науки, головних проблем у розвитку історіографії та впливу сучасної гуманітаристики на історіографічний процес. 3. Знання методологічних засад методики навчання історії та правознавства, критеріїв відбору, принципів структурування змісту навчальних курсів, психологічних особистісних якостей викладача освітньої установи, рамок професійної кваліфікації. 4. Особливостей правового регулювання трудових відносин педагогічних та науково-педагогічних працівників. 5. Характеризувати існуючі парадигми історії української державності.

	<p>її обумовленість та соціодинаміку на тлі світових державотворчих процесів.</p> <p>6. Орієнтуватися в міжнародному політичному житті, геополітичній обстановці, аналізувати суспільні явища й узагальнювати політичний досвід.</p> <p>7. Аналізувати правові та інституціональні виміри співробітництва України та ЄС, виявляти перспективи та наслідки сучасних інтеграційних процесів і місця в них України.</p> <p>8. Визначати актуальне дослідницьке завдання, накопичувати необхідну інформацію для її розв'язання, формулювати науково вагомі висновки, презентувати результат діяльності.</p> <p>9. Організувати проведення розвідувального емпіричного соціологічного дослідження, застосувати відповідні до мети і завдань методи збирання первинного соціологічного матеріалу.</p> <p>10. Застосовувати наукову критику до аналізу поглядів дослідників минулого, робити власні узагальнення щодо теоретичного і методичного рівня наукових праць з історії.</p> <p>11. Кваліфіковано розробляти наукову гіпотезу на підставі доступного джерельного матеріалу.</p> <p>12. Використовувати професійно-профільовані знання, уміння й практичні навички в галузі фундаментальних розділів етнології для дослідження етнічних явищ та процесів.</p> <p>13. Складати етнопсихологічну характеристику українців, характеризувати перебіг етнічних процесів в Україні та прогнозувати їх розвиток.</p> <p>14. Аналізувати українську історію крізь теорію Великого Фронтиру, визначати основні риси історії і культури українського козацтва й зіставляти їх з відомими світовими аналогами.</p> <p>15. Здійснювати пошук інформації іноземною мовою за завданням, збирати та аналізувати дані, необхідні для вирішення умовно-професійних завдань; презентувати іншомовну інформацію професійного характеру у вигляді переказу або доповіді.</p> <p>16. Розв'язувати засобами іноземних мов складні спеціалізовані задачі пов'язані з професійною та науковою діяльністю.</p> <p>17. Фахово проводити самостійне історичне дослідження, розробляти тематичний проект методом усної історії.</p> <p>18. Виконувати розвиваючу, координуючу, управлінську функції учителя загальноосвітньої школи та викладача ВНЗ, здатність до саморозвитку та самовдосконалення.</p> <p>19. Виконувати аналіз економічного розвитку регіонів за сукупністю показників та порівняльного аналізу господарських функцій регіонів за їх основними економічними показниками.</p> <p>20. Самостійно вирішувати конкретні географічні проблеми і використовувати географічну інформацію та географічні знання, уміння і навички у практичній діяльності й у повсякденному житті.</p>
8 – Ресурсне забезпечення реалізації програми	
Кадрове забезпечення	Процес навчання забезпечують провідні фахівці кафедр, в складі 4 докторів наук та 14 кандидатів наук.
Матеріально-технічне забезпечення	– Наявна матеріально-технічна база, що забезпечує проведення всіх видів практичної, дисциплінарної та міждисциплінарної підготовки та науково-дослідної роботи студентів. Обладнаний комп'ютерний клас. Лабораторії: Історичне краєзнавство Уманщини; Відродження нації; Наукова геологічна лабораторія.
Інформаційне та навчально	– Навчальний процес забезпечений навчально-методичними комплексами, підручниками та посібниками. Навчальні курси розміщені

методичне забезпечення	в системі дистанційного навчання Moodle. Наукові роботи завантажені в інституційний репозитарій.
9 – Академічна мобільність	
Національна кредитна мобільність	Укладені договори з: - ДП «Український дитячий центр «Молода гвардія»» (для здійснення педагогічної діяльності та проходження виробничої практики) - ТОВ «Лижна школа» (Буковель) для проведення практик студентів та надання методичної допомоги майбутнім вчителям. - Уманською загальноосвітньою школою I-III ступенів № 14 Уманської міської ради Черкаської області від 1 вересня 2016 року (для проведення виробничої практики). - Уманською загальноосвітньою школою I-III ступенів № 3 Уманської міської ради Черкаської області від 1 вересня 2016 року. - Уманський НВК № 17 «Загальноосвітня школа I-III ступенів – дошкільний заклад» Уманської міської ради Черкаської області від 1 вересня 2016 року. - Уманська загальноосвітня школа I-III ступенів № 11 ім. М.П.Бажана Уманської міської ради Черкаської області від 1 вересня 2016 року. - НВК «Уманська загальноосвітня школа I-III ступенів № 10 – медична гімназія» Уманської міської ради Черкаської області від 1 вересня 2016 року Уманським навчально-виховним комплексом «загальноосвітня школа I-III ступенів № 7 – колегіум» від 7 лютого 2017 року.
Міжнародна кредитна мобільність	Реалізуються програми подвійного диплома: Університет в м. Порту(Португалія) Тракійський університет в м. Стара Загора(Болгарія) Державна вища школа професійної освіти ім. Іполіта Цегельського в м. Гнезно(Польща) Поморська академія в м. Слупську (Польща) Державна вища професійна школа імені Я.А. Коменського в м. Лешно (Польща) Академія імені Яна Длугоша в м. Ченстохові (Польща) Інститут європейської культури Познанського університету імені Адама Міцкевича в м. Гнезно (Польща) Державна вища школа професійної освіти в м. Хелмі (Польща)
Навчання іноземних здобувачів вищої освіти	Передбачена можливість навчання іноземних студентів. Іноземні студенти навчаються за окремим навчальним планом, в якому за рахунок дисциплін гуманітарного циклу виділено 600 годин (20 кредитів) на вивчення мови навчання впродовж 4 років з виходом на державний екзамен. З метою оптимізації навчального процесу для іноземних студентів і подолання мовного бар'єру вченою радою університету (Протокол №19 від 27 червня 2017 року) та Наказом №526 о/д від 12 липня 2017 р. російську мову визначено як мову навчання для іноземних громадян з Туркменістану, Азербайджану, Узбекистану, Вірменії, Грузії, Киргизстану, що вступатимуть до університету у 2017 році на освітній рівень «бакалавр», за умови формування окремих повноцінних груп у кількості не менше 12 осіб.

2. Перелік компонент освітньо–професійної програми та їх логічна послідовність

2.1. Перелік компонент ОП

Код н/д	Компоненти освітньої програми (навчальні дисципліни, курсові проекти(роботи), практики, кваліфікаційна робота)	Кількість кредитів	Форма підсумк. контролю
1	2	3	4
Обов'язкові компоненти ОП			
I Цикл загальної підготовки			
1.1	Гуманітарна підготовка		
OK1	Ділова іноземна мова	4	екзамен
OK2	Філософія та соціологія освіти	3	залік
1.2	Фундаментальна підготовка		
OK3	Методологія історії	3	залік
OK4	Історіографія всесвітньої історії	3	екзамен
OK5	Правове забезпечення освіти	3	залік
OK6	Сучасна світова історіографія	3	залік
OK7	Культурно-історичний розвиток світових цивілізацій	3	екзамен
OK8	Історія міжнародних відносин	3	екзамен
OK9	Історія української діаспори	3	екзамен
II Цикл професійної підготовки			
2.1	Психолого-педагогічна підготовка		
OK10	Педагогіка профільної школи	3	екзамен
OK11	Психологія профільної школи	3	залік
OK12	Магістерський семінар	3	залік
2.2	Науково-предметна підготовка		
OK13	Історія української державності	3	екзамен
OK14	Історія держави і права зарубіжних країн	3	екзамен
OK15	Методика навчання історії у профільній школі	3	екзамен
OK16	Історична освіта в умовах багатокультурного середовища	3	залік
Загальний обсяг обов'язкових компонент		49	
Вибіркові компоненти ОП			

	Вибірковий блок №1		
ВБ 1.1	Географія глобалізацій них процесів	3	екзамен
ВБ 1.2	Історія географії	4	екзамен
ВБ 1.3	Методика навчання географії у профільній школі	4	екзамен
ВБ 1.4	Міжнародний туризм та туристичні ресурси України	3	екзамен
ВБ 1.5	Геоінформаційні технології в географії.	3	залік
ВБ 1.6	Політична географія	3	залік
ВБ 1.7	Актуальні проблеми фізичної географії	3	залік
	Вибірковий блок №2		
ВБ 2.1	Геоелекономіка	3	екзамен
ВБ 2.2	Туристичне краєзнавство	4	екзамен
ВБ 2.3	Методика навчання географії у профільній школі	4	екзамен
ВБ 2.4	Методологія географії	3	екзамен
ВБ 2.5	Комп'ютерні технології в географії	3	залік
ВБ 2.6	Конструктивна географія	3	залік
ВБ 2.7	Географічна деонтологія	3	залік
Загальний обсяг вибірових компонент:		23	
	Практична підготовка		
П.01	Виробнича практика	9	залік
	Атестація	9	
ЗАГАЛЬНИЙ ОБСЯГ ОСВІТНЬОЇ ПРОГРАМИ		90	

2.2. Структурно – логічна схема ОП

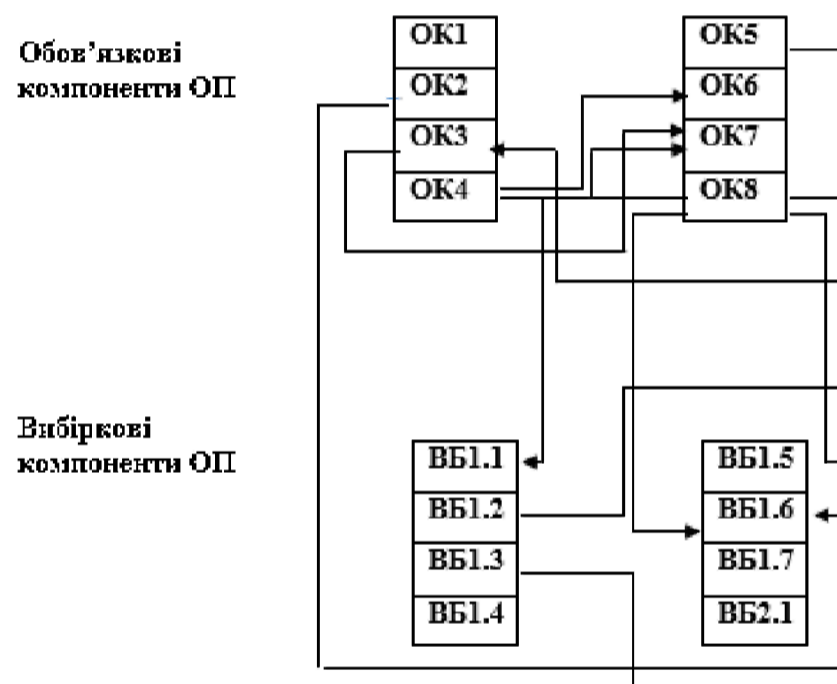

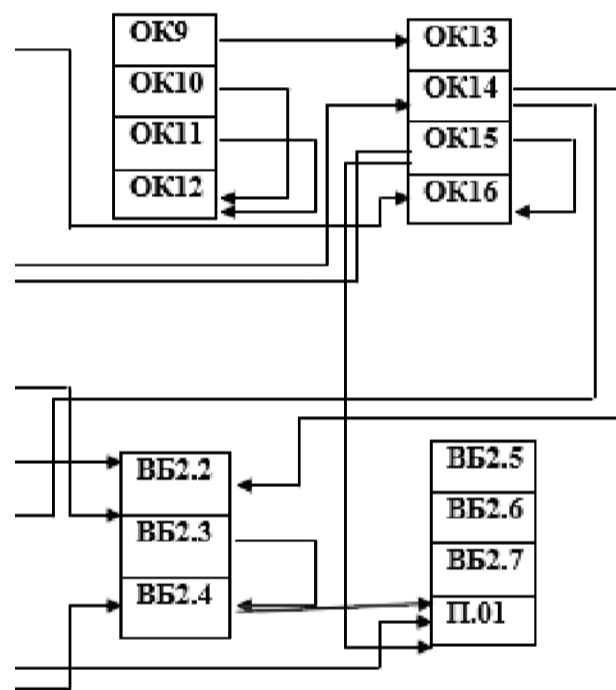

3. Форма атестації здобувачів вищої освіти

Атестація випускників освітньої програми спеціальності 014.03 Середня освіта (Історія), спеціалізація: Географія проводиться у формі здачі випускного екзамену: Географія з методикою навчання та у формі захисту кваліфікаційної роботи магістра з історії та завершується видачею документа державного зразка про присудження їм ступеня магістра із присвоєнням академічної кваліфікації: Магістр освіти та професійної кваліфікації: вчитель історії, вчитель географії.

Атестація здійснюється відкрито і публічно.

Затверджено на засіданні вченої ради історичного факультету Уманського державного педагогічного університету імені Павла Тичини (протокол № 11 від 15 червня 2017 р.).

Керівник проектної групи (гарант освітньої програми):

Священко З. В. – доктор історичних наук, професор кафедри загальної історії.

Розробники:

Браславська О.В. – доктор педагогічних наук, професор, завідувач кафедри географії та методики її навчання.

Скрипник О. М. – кандидат історичних наук, доцент кафедри загальної історії.